



vap 8

***PERFORMANCE
UNDER PRESSURE***

Equipment
Steam cleaners

Zhermack[®]
TECHNICAL

The background of the entire page is a close-up, high-angle shot of numerous water droplets of varying sizes. The droplets are scattered across a light-colored, slightly textured surface, creating a sense of freshness and purity. The lighting is soft, highlighting the rounded, reflective tops of the droplets.

Puissant, fiable, sûr.

La synthèse de 20 ans d'expérience dans la production de générateurs de vapeur.

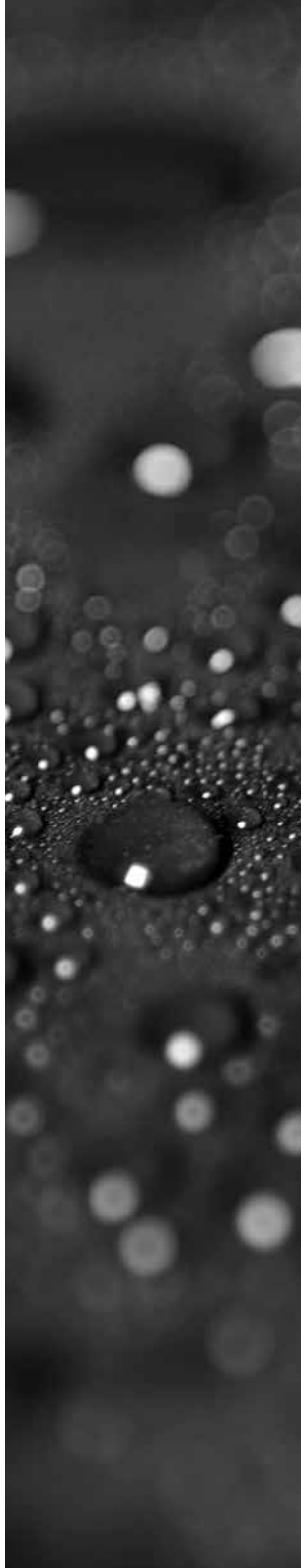

CARACTÉRISTIQUES



Puissance, fiabilité et sécurité sont les principales caractéristiques de la nouvelle ligne de générateurs d'eau chaude et vapeur **VAP 8** et **VAP 8A**. La réponse idéale pour les laboratoires dentaires qui recherchent des performances de nettoyage optimales.

PUISSANCE ET POLYVALENCE

Le pistolet avec une pression jusqu'à 8 bars et la buse fixe à vapeur sèche **répondent aux besoins de nettoyage** des laboratoires dentaires. Le design compact et la possibilité de le fixer au mur permettent une gestion efficace de l'espace.

FIABILITÉ

Le dispositif électronique de protection de la résistance, le choix de matériaux comme l'acier inox et l'alliage incoloy 800 pour la protection de la résistance, l'attention aux détails dans les composants sont gage de **longévité et de grande qualité**.

SÉCURITÉ

Le **système TSS** (Triple Safety System – pressostat à 8 bars, pressostat de sécurité à 9,5 bars et soupape de sécurité à 12 bars certifiée et numérotée) le voyant de surpression, la sécurité antistatique, la chaudière certifiée jusqu'à 24 bars selon la norme EN 61010 et la certification CE (EMC, LVD e PED) répondent aux **standards de sécurité les plus élevés**.



À l'intérieur. **Dispositif électronique de protection de la résistance:** en cas de manque d'eau la carte électronique coupe le courant à la résistance. Protection résistance en **alliage incoloy 800** (superalliage spécifiquement conçu pour résister à de très hautes températures). Chaudière en acier INOX AISI 304 avec revêtement en fibre de verre auto-extinguible haut pouvoir isolant, résistant jusqu'à 540°C.

- Manomètre de grandes dimensions
- Crochets et gabarit de fixation pour montage rapide au mur
- Buse fixe 8 bars pour vapeur sèche
- Actionnement d'eau et vapeur (VAP 8A) ou vapeur (VAP 8) avec pression jusqu'à 8 bars
- Touches de commande avec protection IP65 contre la pénétration de vapeur, éclaboussures et projections d'eau
- Tuyau pistolet renforcé
- Touche commutation eau / vapeur (uniquement VAP 8A)
- Pédale optionnelle pour l'actionnement de la buse fixe
- Sécurité antistatique pour décharger l'électricité statique pendant l'utilisation de la buse fixe



VAP 8A: pompe avec protection automatique contre la surchauffe, à réarmement automatique quand la température revient à la normale.

CARACTÉRISTIQUES TECHNIQUES

VAP 8A

Pression	8 bar
Puissance	1.700 W
Capacité chaudière	4 l / 0,88 gal UK / 1,06 gal US
Température maxi	170°C / 338°F
Eau et vapeur	eau et vapeur
Remplissage	automatique
Buse fixe	oui
Pédale optionnelle	oui

VAP 8

Pression	8 bar
Puissance	1.700 W
Capacité chaudière*	4 l / 0,88 gal UK / 1,06 gal US
Température maxi	170°C / 338°F
Eau et vapeur	vapeur
Remplissage	manuel
Buse fixe	oui
Pédale optionnelle	oui

* Il est conseillé de ne verser que 2,5 litres d'eau env. dans la chaudière afin de laisser l'espace nécessaire à la génération de vapeur.

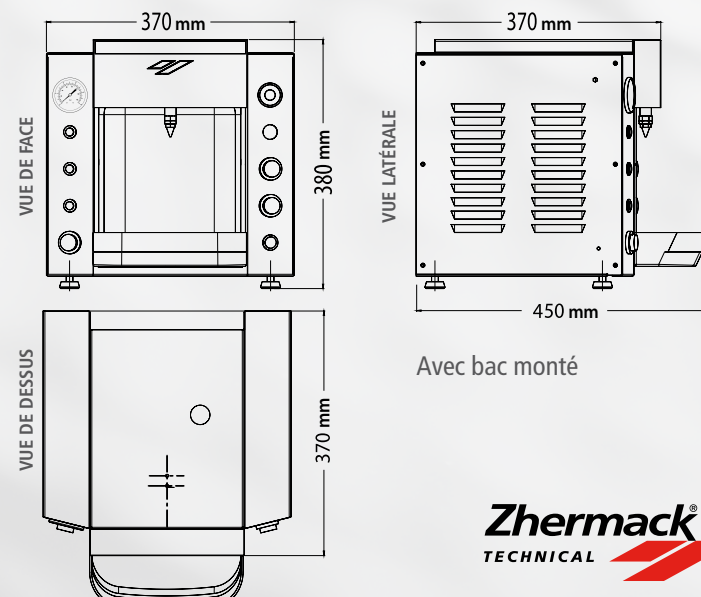

GAMME GÉNÉRATEURS DE VAPEUR

Conçus pour durer

Issue d'une expérience de plus de vingt ans dans la production de générateurs de vapeur, la gamme VAP de **Zhermack** répond pleinement aux besoins de nettoyage optimal, de vitesse de chauffage, d'autonomie élevée des laboratoires dentaires.

VAP 8A - Remplissage automatique

Avec la double fonction eau et vapeur, raccordable au réseau d'eau pour un remplissage automatique, il représente le haut de gamme des générateurs de vapeur **Zhermack**. Il est idéal pour tous les travaux dans les laboratoires de prothèse dentaire.

VAP 8 - Remplissage manuel

Avec la fonction vapeur et une chaudière d'une capacité de 4 litres, à remplissage manuel, il est idéal pour les laboratoires de prothèses fixes.

VAP 6A - Remplissage automatique

VAP 6 - Remplissage manuel

Les modèles **VAP 6** complètent la gamme des générateurs de vapeur **Zhermack**: pression jusqu'à 6 bars, disponible avec remplissage automatique ou manuel.



ACCESSOIRES

La protection indispensable contre le calcaire

Les accessoires **Zhermack** sont conçus pour prolonger la durée de vie des générateurs de vapeur et pour faciliter leur utilisation. L'adoucisseur en acier INOX à résines cationiques permet de réduire les dommages causés par le calcaire.

Adoucisseur AD 8

Résines	Cationiques
Régénération	NaCl (sel de table)
Matériau	Acier inox
Dimensions (LxPxH – cm)	30x20x40
Poids	8,5 kg
Débit maximal	900 l/h
Température alimentation eau	4°C min - 15°C max
Pression eau en entrée	1 bar min - 8 bar max



Compte-litres digital

Alarme sonore programmable	De 0 à 99.500 l. tous les 500 l.
Alimentation	2 piles AAA
Dimensions (LxPxH – cm)	8x6x6
Poids	140 g
Débit maximal	840 l/h
Température alimentation eau	0°C min - 40°C max
Pression eau en entrée	6 bar max



Mémorisation automatique des données en cas de batterie déchargée

Le calcaire fait augmenter la consommation d'énergie électrique. Le saviez-vous?

Le calcaire a un pouvoir isolant très élevé. Un millimètre de calcaire a le même pouvoir isolant que 50 millimètres d'acier; pour obtenir le même échange thermique la température doit être plus élevée (de 30 à 50°C) et la consommation d'énergie augmente de 20%.

En outre la résistance couverte de calcaire n'arrive pas à chauffer l'eau correctement. Pour compenser l'isolation causée par le calcaire la résistance fonctionne plus, surchauffe et se dégrade plus rapidement.

Le calcaire réduit la durée de vie du générateur de vapeur et augmente les coûts d'exploitation.

Le traitement de l'eau est donc essentiel pour garantir le bon fonctionnement des générateurs de vapeur et il apporte également des **avantages économiques** en termes de coûts d'entretien, d'énergie nécessaire et de durée de vie des appareils.

Un **adoucisseur à résines cationiques** est la solution idéale et nécessaire pour le traitement de l'eau dans un générateur de vapeur.



vap



Caractéristiques techniques

Code	Modèle	Pression	Pédale	Busse fixe	Eau et vapeur	Remplissage	Capacité	Température maxi	Puissance	Dimension	Poids
C305220	Vap 8 - 230 V / 50Hz	8 bar	Non	Oui	Vapeur	Manuel	4 l	170°C / 338°F	1.700 W	L37 - P45 - H38 cm	20 kg
C305225	Vap 8 - 230 V / 50Hz	8 bar	Oui	Oui	Vapeur	Manuel	4 l	170°C / 338°F	1.700 W	L37 - P45 - H38 cm	20 kg
C305223	Vap 8A - 230 V / 50Hz	8 bar	Non	Oui	Eau et vapeur	Automatique	4 l	170°C / 338°F	1.700 W	L37 - P45 - H38 cm	20 kg
C305226	Vap 8A - 230 V / 50Hz	8 bar	Oui	Oui	Eau et vapeur	Automatique	4 l	170°C / 338°F	1.700 W	L37 - P45 - H38 cm	20 kg
C305201	Vap 6 - 230 V / 50Hz	6 bar	Non	Non	Vapeur	Manuel	4 l	170°C / 338°F	1.700 W	L29 - P46 - H42 cm	15 kg
C305202	Vap 6 - 230 V / 50Hz	6 bar	Oui	Non	Vapeur	Manuel	4 l	160°C / 320°F	1.700 W	L29 - P46 - H42 cm	15 kg
C305205	Vap 6 - 115 V / 60Hz	6 bar	Non	Non	Vapeur	Manuel	4 l	160°C / 320°F	1.700 W	L29 - P46 - H42 cm	15 kg
C305203	Vap 6A - 230 V / 50Hz	6 bar	Non	Non	Eau et vapeur	Automatique	4 l	160°C / 320°F	1.700 W	L29 - P46 - H42 cm	15 kg
C305210	Vap 6A - 230 V / 50Hz	6 bar	Oui	Non	Eau et vapeur	Automatique	4 l	160°C / 320°F	1.700 W	L29 - P46 - H42 cm	15 kg

Équipement de série

XR0020065	Série buses
XI0020255	Entonnoir pour remplissage (Vap 6 et Vap 8)

Accessoires

C305208	Adoucisseur AD 8
XR0024110	Compte-litres



VAP 8

Pour plus de renseignements sur ces produits visitez le site zhermack.com



VAP 6

BRANCHES

GERMANY
Zhermack GmbH
Deutschland
Öhlmühle 10 - D-49448 Marl
Tel. +49 - 0 54 43 / 20 33 - 0
Fax +49 - 0 54 43 / 20 33 - 11
info@zhermack.de
www.zhermack.com

POLAND
Zhermapol Sp. z o.o.
ul. Augustówka 14
02 - 981 Warszawa - Polska
Tel. +48 - 22 858 82 72
+48 - 22 858 73 41
Fax +48 - 22 642 07 14
biuro@zhermapol.pl
www.zhermapol.pl

USA
Zhermack Inc.
P.O. Box 4195, River Edge
New Jersey 07661 - 4195
Tel. +1 - (877) 819 6206
+1 - (732) 389 8540
Fax +1 - (732) 389 8543
info@zhermackusa.com
www.zhermackusa.com

COUNTRY CONTACTS

UK AND IRELAND
Tel. +44 - (0)7860 346 129
uk@zhermack.com

SPAIN
Tel. +34 - 900 99 39 52
info.spain@zhermack.com

TURKEY
Tel. +90 533 76 44 955
info.turkey@zhermack.com

FRANCE
Tel. +33 - 0800 915 083
info.france@zhermack.com

RUSSIA
Tel. +7 - 916 930 1191
info.russia@zhermack.com

MEXICO AND CENTRAL AMERICA
Tel. +52 - 1 55 919 804 97
info.mexico@zhermack.com

SOUTH AMERICA
Tel. +57 - 310 2601 777
info.colombia@zhermack.com

Zhermack SpA

Via Bovazecchino, 100 - 45021 Badia Polesine (RO) ITALY Tel. +39 - 0425 597611 Fax +39 - 0425 53596 info@zhermack.com www.zhermack.com

Zhermack®
BEYOND INNOVATION